

HONDA

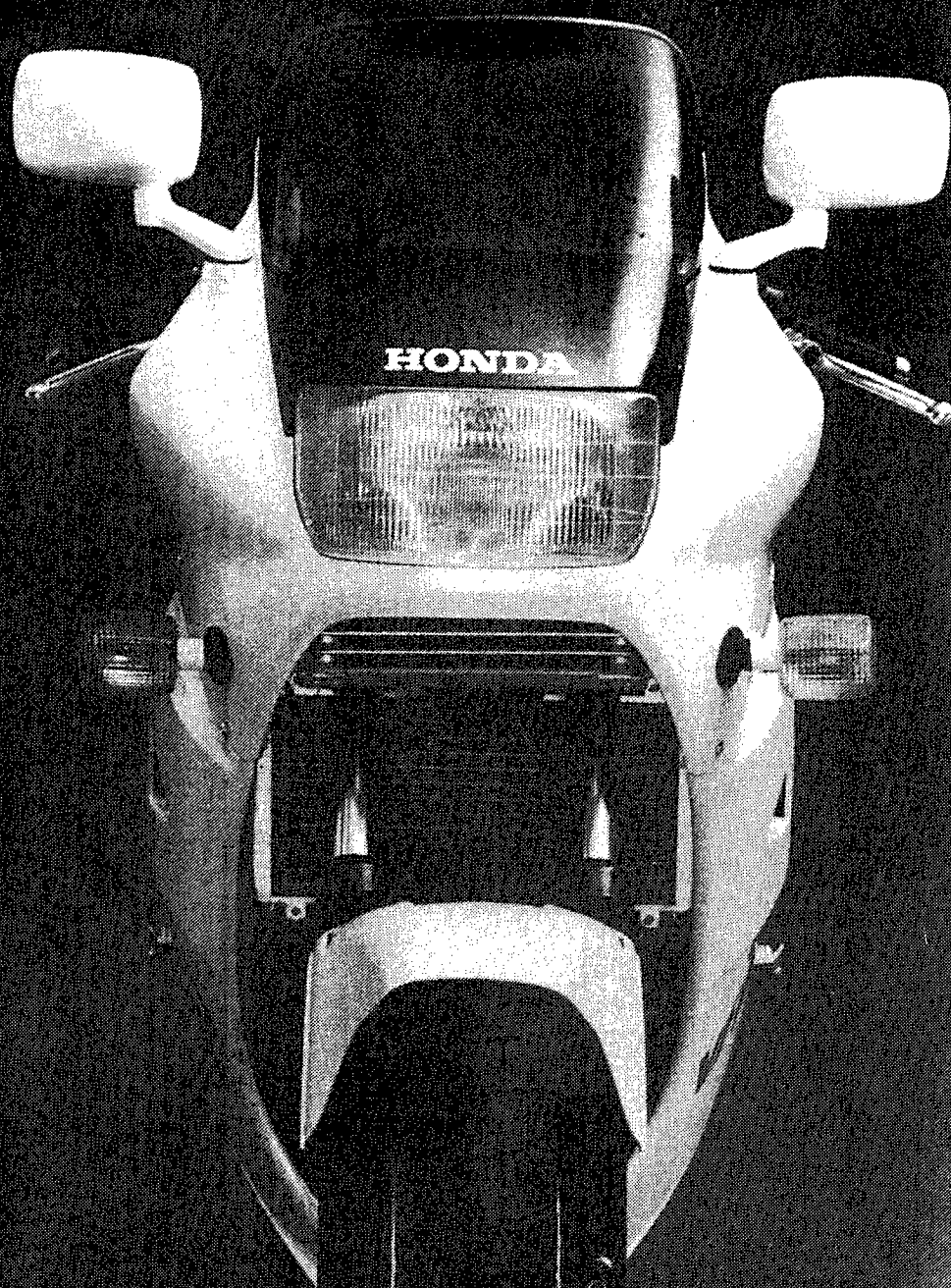

VFR750F

86-89

OMISTAJAN KÄSIKIRJA

 **BRANDT**

ASBESTIVAROITUS

a

tiivisteet

jarrukengät

kytkinlevyt

äänenvaimennin

SISÄLTÄÄ

ASBESTIA

Asbestia sisältävän
pölyn hengittäminen
aiheuttaa
syöpäsairauden vaaraa

Noudata

turvallisuusohjeita

RUNKONUMERO

Sijaitsee ohjauslaakerissa oikealla puolella.

NUMERO: _____

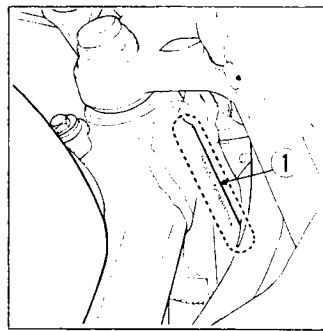

MOOTTORIN SARJANUMERO

Sijaitsee moottorin oikealla puolella ylhäällä.

NUMERO: _____

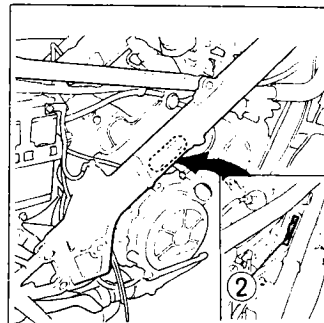

VÄRIKODI

Sijaitsee satulan alla rungossa.

KOODI: _____

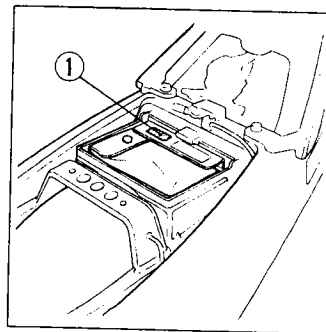

SISÄLLYSLUETTELO

| | |
|-----------------------------------|----|
| MOOTTORIPYÖRÄILYN TURVALLISUUS | 1 |
| SUOJARUUSTEET | 1 |
| PYÖRÄN RAKENEMUUTOKSET | 2 |
| LISÄVARUUSTEET | 2 |
| RENKAAT | 3 |
| JOUSITUS | 3 |
| ANTI-DIVE | 4 |
| VARUUSTEET JA HALLINTALAITTEET | 4 |
| MITTARIT JA VAROITUSVALOT | 5 |
| Lämpömittari | 6 |
| Polttoaineen merkkivalo | 6 |
| Kierroslukumittarin punainen alue | 6 |
| Osamatkamittari | 6 |
| Virtalukko/ohjauslukko | 7 |
| Moottoriöljyn paineen merkkivalo | 7 |
| Käynnistinnappi ja hätäkatkaisija | 7 |
| Valokatkaisija | 7 |
| Valonvaihtokatkaisija | 8 |
| Kaukovalovilkku | 8 |
| Suuntavilkku | 8 |
| Äänimerkki | 8 |
| Tavarasäiliö | 8 |
| Kypärälukko | 8 |
| Päävalon säätö | 8 |
| Polttoaine | 9 |
| Polttoainehana | 9 |
| Moottoriöljy | 9 |
| TARKISTUKSET ENNEN AJOA | 9 |
| MOOTTORIN KÄYNNISTYS | 10 |
| SISÄÄNAJO | 10 |
| HONDA-TAKUU | 10 |
| HUOLTO-OHJEET | 11 |
| HUOLTOTOIMENPITEET | 11 |
| Moottoriöljyn vaihto | 11 |
| Moottorin öljymäärän tarkistus | 12 |
| Sytytystulppa | 12 |
| Venttiilien säätö | 12 |
| Ilmansuodattimen puhdistus | 14 |
| Kaasukahva | 14 |
| Kaasuttimien säätö | 14 |
| Kytkin | 14 |
| Toisioketju | 15 |
| Ketjun kiristys | 15 |
| Jarrut ja jarruneste | 15 |
| Jousituksen tarkistus | 16 |
| Sivuseisontatuki | 16 |
| Etupyörän irroitus | 16 |
| Etupyörän asettaminen paikoilleen | 16 |
| Takapyörän irroitus | 17 |
| Akun huolto | 17 |
| Sulakkeen vaihto | 17 |
| Jäähdytysjärjestelmän huolto | 18 |
| Jarruvalokatkaisijan säätö | 18 |
| Työkalut | 18 |
| MOOTTORIPYÖRÄN TALVISÄILYTYS | 19 |
| TEKNISET TIEDOT | 20 |
| KYTKENTÄKAAVIO | 21 |

MOOTTORIPYÖRÄILYN TURVALLISUUS

Moottoripyörällä ajo vaatii paljon ajoturvallisuuden kannalta. Opettele seuraavat asiat ennenkuin ryhdyt ajamaan.

1. Suorita aina ennen liikkeelle lähtöä pyörän sekä varusteiden tarkistus. Voit siten ehkäistä ennalta mahdollisen onnettomuuden tai vaurion.
2. Monet onnettomuudet johtuvat kokemattomasta kuljettajasta. Useimmissa maissa vaaditaan moottoripyörän kujettamiseen erillinen ajokortti. Varmistu, että olet tarpeeksi pätevä kuljettaja ennenkuin istut pyörän selkään. Älä KOSKAAN lainaa pyörääsi kokemattomalle ajajalle.
3. Monet auto-/moottoripyöräonnettomuudet johtuvat siitä, ettei autonkuljettaja "näe" moottoripyöräilijää. Tee siis itsestäsi silmiinpistävä, siten voit välttyä onnettomuudelta.
 - * Käytä kirkkaita tai heijastavia asusteita.
 - * Älä aja toisen pyöräilijän sokeissa pisteissä.
 - * Pidä aina valot päällä ajaessasi.
4. Noudata kaikkia liikenne sääntöjä.
 - * Suuri nopeus on osasyynä useissa onnettomuuksissa. Noudata nopeusrajoituksia äläkä KOSKAAN aja nopeammin kuin tilanne edellyttää.
 - * Ilmoita (esim. vilkulla) ennenkuin käännyt tai vaihdat kaistaa, muutoin liikkeesi saattavat yllättää muut tiellä liikkujat.
5. Älä myöskään anna muiden tiellä liikkujien yllättää itseäsi, vaan noudata erityistä varovaisuutta liittymissä, risteyksissä, porttikäytävissä sekä pysäköintialueilla.
6. Pidä ajaessasi molemmat kädet ohjaustangolla ja molemmat jalat tapeilla. Matkustajan tulee myös pitää molemmin käsin kiinni joko pyörästä tai kuljettajasta ja pitää molemmat jalat tapeilla.

SUOJAVARUSTEET

1. Suurin osa loukkaantumisista moottoripyöräonnettomuuksissa on pääkallon murtumia, joten käytä AINA kypärää, mikä onkin Suomessa pakollista. Käytä myös ajolaseja tai visiiriä, ajosaappaita, hansikkaita sekä sekä suojapukua. Matkustaja tarvitsee samat varusteet.
2. Pakoputkisto kuumenee ajon aikana ja pysyy kuumana myös sen jälkeen, joten katso ettei paljas iho pääse koskettamaan putkistoa.
3. Älä käytä löysiä vaatteita, jotka saattavat jäädä kiinni esim. jalkatappeihin ja siten aiheuttaa vaaratilanteen.

PYÖRÄN RAKENNUMUUTOKSET

Pyörän rakennemuutokset saattavat vaarantaa turvallisuuden. Aikoessasi tehdä muutoksia pyörään tulee sinun ottaa yhteyttä katsastusviranomaisiin.

LISÄVARUSTEET JA MATKATAVARAT

Välttääksesi mahdolliset onnettomuudet ole erittäin varovainen lisävarusteita ja matkatavaroita asentaessasi, sillä ajo-ominaisuudet (stabiliteetti, suorituskyky, turvallinen ajonopeus jne.) saattavat muuttua tuntuvasti.

Muista että ajo-ominaisuudet saattavat huonontua asentaessasi pyörään muita kuin alkuperäisiä HONDA-varusteita, väärästä kuormituksesta, huonoista teistä tai sääolosuhteista jne. johtuen. Kuljettajan, matkustajan, lisävarusteiden ja matkatavaroiden kokonaispaino ei saisi ylittää 180 kg:a.

1. Aseta lisävarusteiden ja matkatavaroiden painopiste alas lähelle pyörän keskilinjaa. Kuormaa pyörä tasaisesti molemmin puolin, ettei epätasapainoa synny. Moottoripyörän painopisteen muuttuessa myös ajo-ominaisuudet muuttuvat.
2. Tarkista renkaiden ilmanpaineet ja säädä ne kuormaan nähden sopiviksi.
3. Tavaratelineet on tarkoitettu vain kevyille kuormille. Suuri pakkaus kuljettajan takana saattaa aiheuttaa ilmanpyörteitä, jotka heikentävät pyörän käsittelyä.
4. Kaikki lisävarusteet ja matkatavarat tulee kiinnittää hyvin.
5. Älä kiinnitä suuria, painavia pakkauksia ohjaustankoon, etuteleskooppeihin tai -lokasuojaan tai pyörä muuttuu epävakaaseksi ja ohjaus raskaaksi.

LISÄVARUSTEET

Alkuperäiset HONDA-lisävarusteet on erityisesti tehty ja testattu tähän moottoripyörään. Koska HONDA-tehdas ei voi testata kaikkia muita markkinoilla olevia lisävarusteita, olet itse vastuussa tarvikevarusteiden oikeasta valinnasta, asennuksesta ja käytöstä.

1. Tarkista kunnolla ei-alkuperäiset varusteet ja huomioi, ettei esim. plexilasi aiheuta näkövirheitä, maavara ja kallistuskulma pienene, jousivara lyhene tai ohjaus- ja hallintalaitteiden toiminta esty.
2. Suuri plexilasi tai kate, joka on kinnitetty etuhaarukkaan tai on huonosti suunniteltu tai asennettu saattaa aiheuttaa stabiliteettiä heikentäviä ilmavirtauksia. Muista myös, ettei kate saa estää moottoriin tulevaa jäähdytysilmavirtaa.
3. Lisävarusteet saattavat vaarantaa ajotilanteita estäessään esim. käsi- ja jalkatoimintaa ja liikkeiden normaalia rataa.

4. Älä asenna sähköisiä varusteita niin, että sähköntarve ylittää pyörän sähköjärjestelmän. Palanut sulake voi pysäyttää moottorin tai sammuttaa ajovalot ja siten aiheuttaa vaaratilanteen.
5. Tätä moottoripyörää ei ole suunniteltu kuljettamaan sivuvaunua. Pyörän käsittely ja ajo-ominaisuudet saattavat kärsiä sivuvaunun asentamisesta.

RENKAAT

Tämä pyörä on varustettu sisärenkaattomilla renkailla. Käytä ainoastaan "TUBELESS TIRE APPLICABLE" -merkinnällä varustettuja renkaita. Renkaiden tarvitessa korjausta tai huoltoa, ota yhteyttä HONDA-huoltoon.

RENGASKOKO

- edessä 110/90V16
- takana 130/80V18

Oikea rengaspaine takaa parhaat ajo-ominaisuudet sekä parhaan renkaiden kestoiän.

RENGASPAINHEET KYLMÄNÄ

- edessä 1 henkilö 250 kPa
- takana 1 henkilö 290 kPa

- edessä 2 henkilöä 250 kPa
- takana 2 henkilöä 290 kPa

VAROITUS! Kuluneet renkaat heikentävät pyörän hallittavuutta.
Älä yritä irroittaa rengasta ilman erikoistyökaluja ja vannesuojaa.

Sisärenkaattoman renkaan paikkauksen jälkeen ei 80 km:n tuntinopeutta saa ylittää ennenkuin 24 h paikkauksesta on kulunut. Muutoin saattaa seurauksena olla paikan irtoaminen. Älä ylitä paikatulla renkaalla 130 km:n tuntinopeutta.

SUOSITUS! Renkaiden pienin urasyvyys

- edessä 1,5 mm
- takana 2,0 mm

JOUSITUS

Ilmanpaineet etujousissa: 0 - 40 kPa

Ilmaventtiilien sijainti (1)

Käytä keskiseisontatukea mittausta suorittaessasi. Sivuseisontatukea käytettäessä pyörän paino siirtyy jousituksille antaen väärän mittaustuloksen.

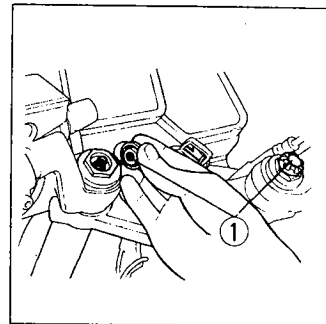

Vaimennuksen säätö: Takajousituksen vaimennus säädetään kiertämällä ruuvista (4). Kiertämällä myötäpäivää vaimennus kovenee.

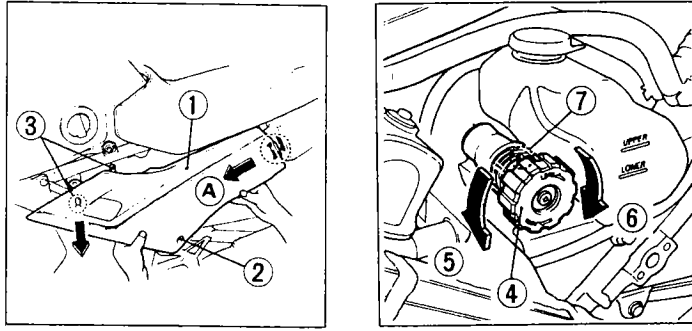

ANTI-DIVE:n SÄÄTÖ

| asennot | |
|---------|---------|
| 1 | pehmeä |
| 2 | vakio |
| 3 | kova |
| 4 | maksimi |

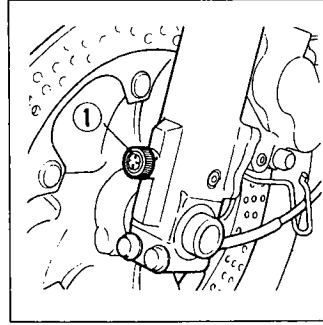

VARUSTEET JA HALLINTALAITTEET

1. Polttoainesäiliön korkki
2. Äänimerkin katkaisija
3. Vilkun katkaisija
4. Kytinkahva
5. Päävalon vaihtokatkaisija
6. Kaukovalovilkun katkaisija
7. Rikastinvipu
8. Kytikimen nestesäiliö
9. Peili
10. Nopeusmittari
11. Kierroslukumittari
12. Varoitus- & merkkivalot
13. Lämpömittari
14. Peili
15. Etujarrun nestesäiliö
16. Moottorin hätäkatkaisija
17. Etujarrukahva
18. Kaasukahva
19. Päävalon katkaisija
20. Käynnistinkatkaisija
21. Virta- & ohjauslukko

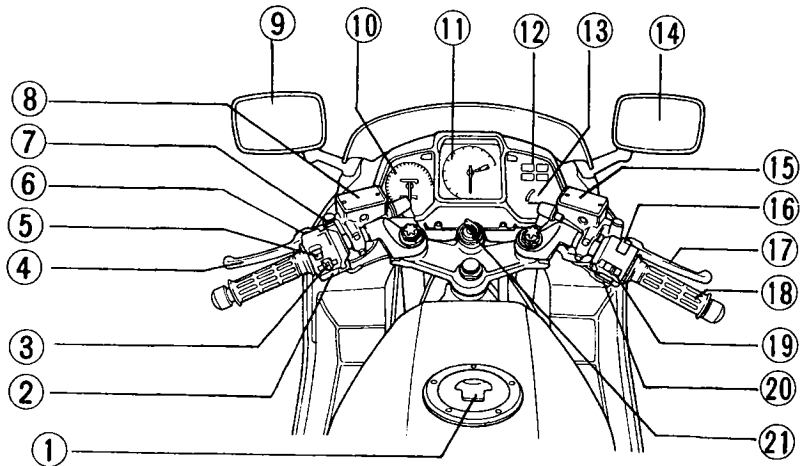

1. Polttoainehana
2. Vaihepoljin
3. Sivuseisontatuki
4. Keskiseisontatuki
5. Takajousituksen vaimennuksen säätöruuvi
6. Jäähdytysjärjestelmän paisuntasäiliö
7. Takajalkatappi
8. Kypärälukko

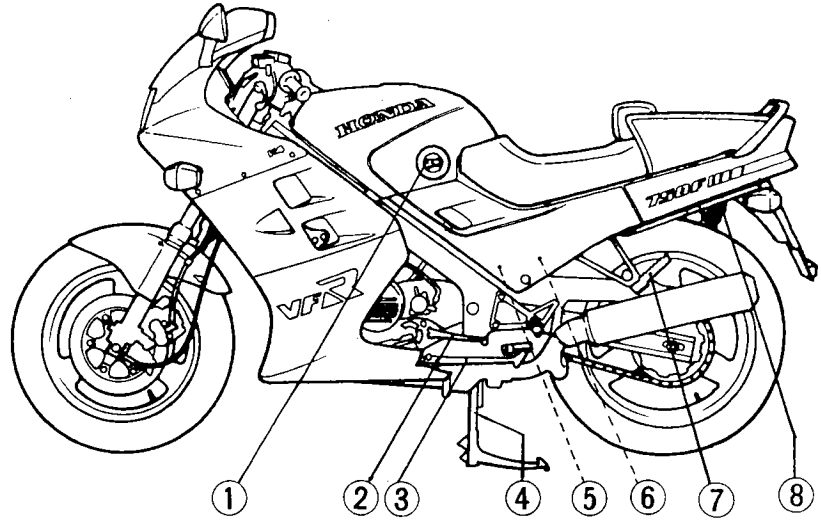

1. Takajalkatappi
2. Etujalkatappi
3. Jarrupoljin
4. Moottoriöljyn mittatikku
5. Moottoriöljyn täyttötulppa

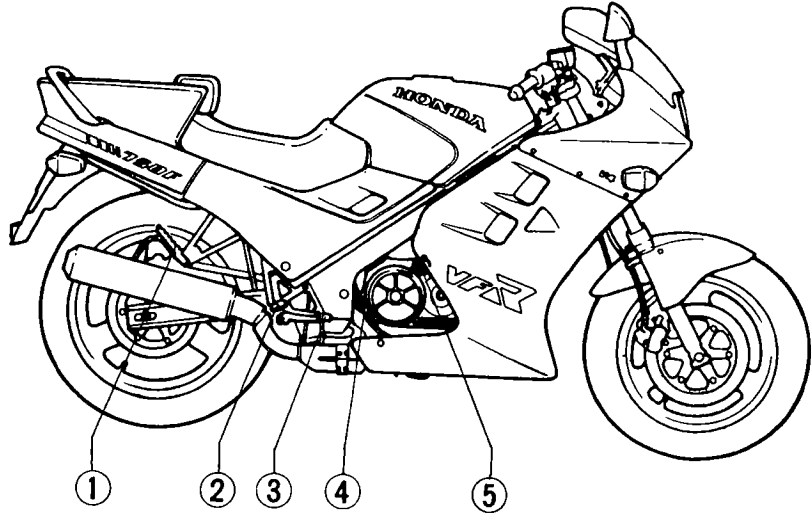

MITTARIT JA VAROITUSVALOT

1. Nopeusmittari
2. Osamatkamittari
3. Matkamittari
4. Vilkun merkkivalo, vasen
5. Kierroslukumittari
6. Vilkun merkkivalo, oikea
7. Vapaavaihteen merkkivalo
8. Polttoaineen merkkivalo
9. Moottoriöljypaineen merkkivalo
10. Lämpömittari
11. Kaukovalon merkkivalo

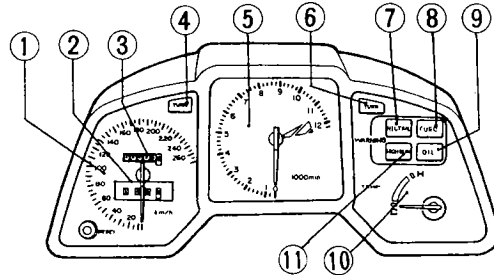

Lämpömittari

Mootori on käyttölämmiin, kun C-alue (cold=kylmä) on ylitetty. Normaali käyttölämpö on mittarin keskivaihe. Jos neula menee H-alueelle (hot=kuuma), pysäytä moottori ja tarkista paisuntasäiliön nestepinta. Älä aja pyörällä ennenkuin virhe on korjattu.

Pitkään jatkuva joutokäynti kuumalla ilmalla voi viedä neulan punaiselle alueelle. Tällöin jäähdytä moottori ajamalla, nostamalla kierroksia tai pysäyttämällä moottori, kunnes se jäähtyy.

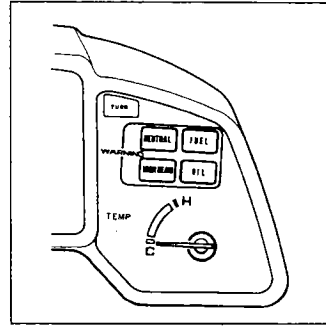

Polttoaineen merkkivalo

Merkkivalo (1) syttyy, kun polttoainesäiliössä on jäljellä noin 4 l (=varatankki).

Valo syttyy muutamaksi sekunniksi, kun virta kytketään päälle virtalukosta.

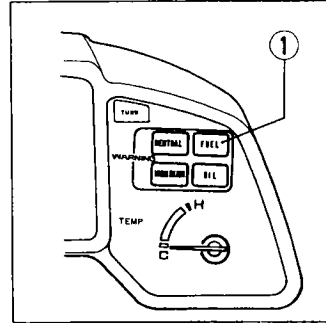

Kierroslukumittarin punainen alue (1)

Kiihdytyksissä neula voi helposti mennä punaiselle alueelle. Moottorin kierroksia ei kuitenkaan saa pitää punaisella alueella, eikä punaista aluetta saa missään tapauksessa ylittää.

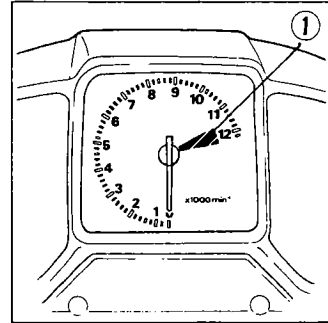

Osamatkamittarin nollausnuppi (2)

Nollaus tapahtuu painamalla nupista.

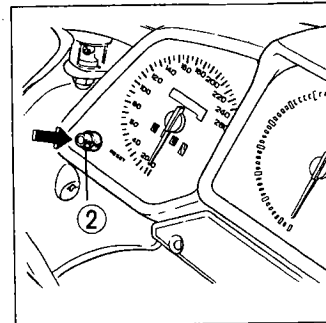

Virtalukko/ohjauslukko

- Asennot: OFF = virta poikki
ON = virta päällä, valot toimivat
P = (pysäköinti) vain pysäköinti-valot toimivat, avaimen voi irroittaa
LOCK = virta poikki, ohjaus lukittu avaimen voi irroittaa

Lukitus tapahtuu kääntämällä ohjaustankoa vasemmalle, painamalla avain alas ja kääntämällä se vasemmalle LOCK-asentoon.

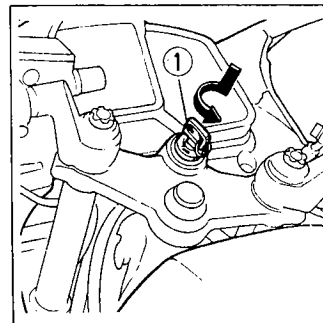
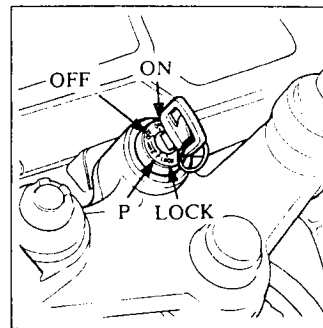

Moottoriöljyn paineen merkkivalo (2)

Merkkivalo syttyy kun moottorissa on liian vähän öljyä (paine liian pieni). Valon kuuluu syttyä kun virta-avain käännetään ON-asentoon. Moottorin käynnistyttyä valon kuuluu sammua. Moottorin ollessa lämmin ja tyhjäkäynnin ollessa pieni, on mahdollista että valo vilkkuu. Valon syttyessä ajon aikana, pysäytä heti moottori ja ota yhteyttä HONDA-huoltoon

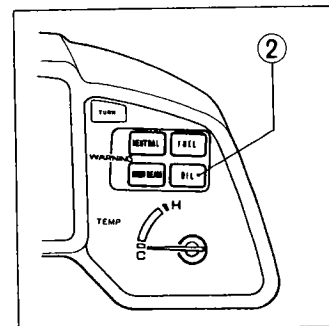

Käynnistinnappi (1), Hätäkatkaisija (2)

Katkaisijan kuuluu olla run-asennossa. Sytytysvirta katkeaa OFF-asennossa. Älä käytä katkaisijaa moottorin pysäyttämiseen kuin hätätapauksissa.

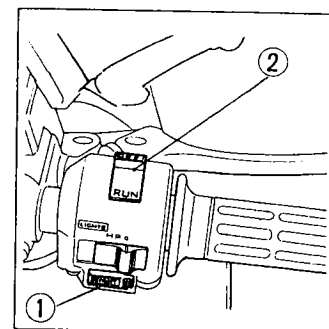

Valokatkaisija (3)

- OFF (oranssinen piste) valot poissa
P pysäköinti- ja mittari-valot päällä
H päävalo, pysäköinti- ja mittarivalot päällä

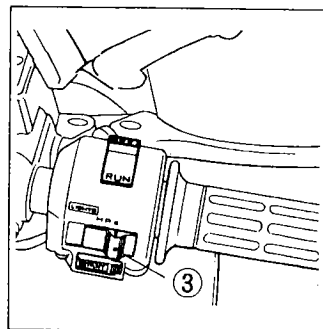

Valonvaihtokatkaisija (1)

L0 puolivalo

HI kaukovalo

Kaukovalovilkku (2)

Suuntavilkku (3)

L vasemmalle

R oikealle

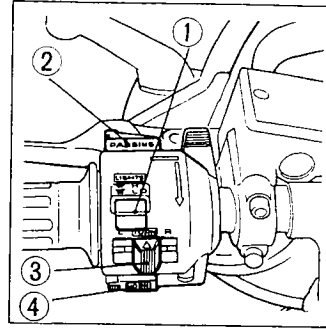

Katkaisija painetaan sisään kun halutaan, että toiminta loppuu.

Äänimerkki (4)

Tavarasäiliö

Sijaitsee satulan alla.

Avaamalla satulalukko (5) saadaan satula irti.

HUOM: Muista ensiksi irroittaa satulan peräosa (2), jos se on kiinni.

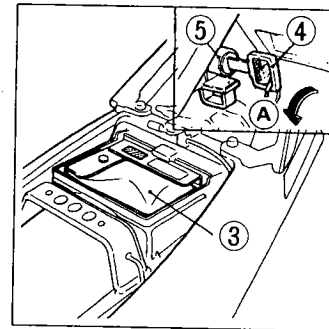
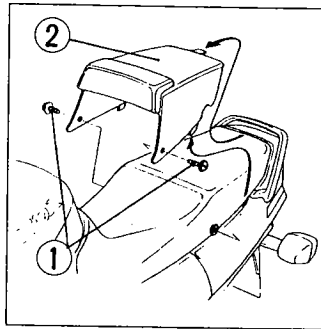

Kypärälukko (1)

Lukko avataan avaimella (2). ripusta kypärä salpaan (3). Lukitus tapahtuu painamalla salpa lukkoon.

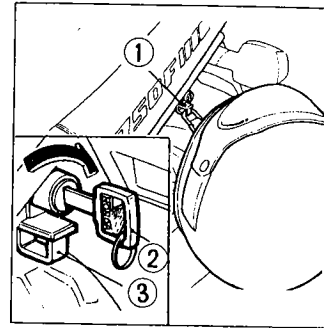

Päävalon säätö

Irroita katteen sisälevyt (3).

(1) Pystysuuntasäätö

(2) Sivuttaissuuntasäätö

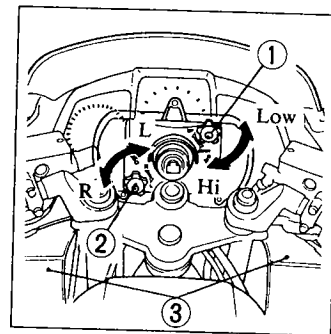

Polttoaine

Polttoainekorkki avataan virta-avaimella.

Säiliön tilavuus on 20 l, josta varatankki on 4,0 l.

Käytä yli 9l okt. bensiiniä.

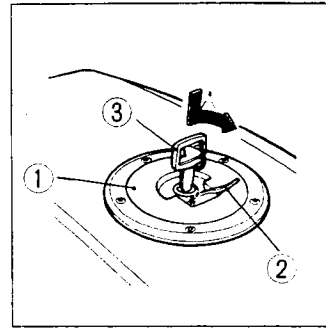

Polttoainehana

Sijaitsee tankin vasemmalla puolella.

ON = AUKI
OFF = KINNI
RES = VARATANKKI

HUOM: Nuolenkärjen mukaan.

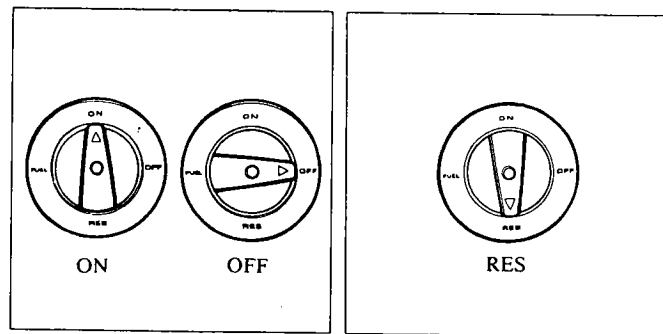

Moottoriöljy

Käytä SE- tai SF-luokan vaatimukset täyttävää öljyä. Lisäaineiden käyttö ei ole tarpeen.

Viskositeetti valitaan ilman lämpötilan mukaan.

API-luokitukseltaan 10W-40 öljyä voidaan käyttää ympäri vuoden.

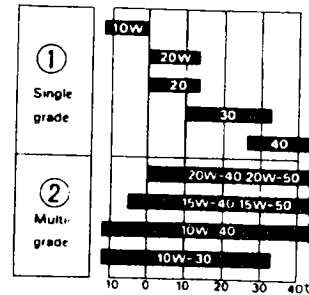

TARKISTUKSET ENNEN AJOA

- moottoriöljyn määrä
- polttoaineen määrä
- jäähdytysnesteen määrä
- jarrunesteen määrä ja jarrujen kunto
- renkaiden ilmanpaineet, kuluneisuudet ja mahdolliset vauriot
- akun nestepinta
- kaasukahvan toiminta
- valojen toiminta
- toisioketjun kunto

MOOTTORIN KÄYNNISTYS

VAROITUS! Älä käytä moottoria suljetuissa tiloissa.

HUOM! Sähköjärjestelmä on suunniteltu estämään käynnistys vaihde päällä, jos kytkin ei ole irrotettuna. Moottori voidaan käynnistää vaihde päällä, mutta vaihtamista vapaalle suositellaan ennen käynnistystä.

1. Käännä polttoainehana asentoon ON (tai RES).
2. Käännä virta-avain ON-asentoon. Vaihteen vihreän vapaavalon sekä punaisen öljynpainevalon tulee syttyä.
3. Varmistu että hätäkatkaisija on RUN-asennossa.
4. Jos moottori on kylmä, vie rikastinvipu (1) asentoon A.
5. Paina käynnistinnappia.
6. Lämmitä moottoria kierrosluvulla 1500-2500, kunnes se käy tasaisesti ilman rikastinta. Vie rikastin asentoon B.

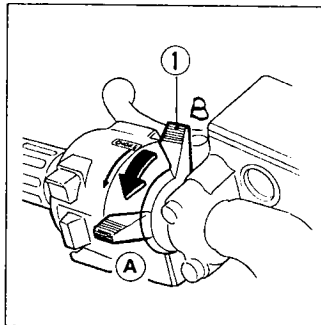

VAROITUS! Moottorin käynnistyessä tulee öljynpaineen punaisen merkkivalon sammua muutaman sekunnin kuluttua. Jos valo jää palamaan, pysäytä moottori välttömästi ja tarkista öljyn määrä. Jos öljyä on riittävästi, älä käytä moottoria, vaan ota yhteyttä valtuutettuun HONDA-moottoripyöräkorjaamoon.

SISÄÄNAJO

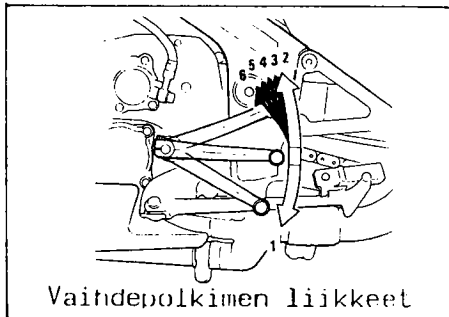

Vaihtepolkimen liikkeet

Aja ensimmäiset 1000 km hillitysti ja lämmitä moottori kunnolla ennen lähtöä. Älä ylitä kierroslukua 5000. Nosta kierroslukua jaksottaisesti siten, että kun olet ajanut noin 1600 km on käyttökierroslukualue kasvanut 7000:een. Tämän jälkeen pyörä on sisäänajettu.

Moottoria EI SAA missään vaiheessa vedättää alhaisilla kierroksilla. Huolellinen sisäänajo pidentää moottorin ikää huomattavasti. Älä missään vaiheessa ylitä 10000 kierrosta minuutissa.

HONDA-TAKUU

Tämän moottoripyörän takuu on 12 kk ilman kilometrirajoitusta. Moottorin ja vaihteiston takuu on 24 kk. Takuu korvaa aine- ja/tai valmistusvialliset osat, paitsi ns. kulutusosat kuten esim. sytytystulpat, ilmansuodatin, öljynsuodatin, vaijerit, ketjut, jarrupalat ja -kengät, kytkinlevyt, polttimot, sulakkeet, renkaat, akku jne.

HONDA-takuuseen sisältyy työkustannukset.

Takuukorjauksen yhteydessä suoritettavat pesut ja puhdistukset sekä käytettävät öljyt ja bensiini eivät sisälly takuuseen, vaan asiakas on velvollinen maksamaan ne.

Takuu raukeaa jos todetaan että:

- joku muu kuin valtuutettu HONDA-huoltokorjaamo on suorittanut takuuajana huoltoja tai korjauksia.
- pyörässä on käytetty muita kuin alkuperäisiä HONDA-varaosia.
- pyrällä on ajettu kilpailussa.
- takuuhuollot on laiminlyöty.
- vaurio on tapahtunut väärinkäytöstä.

HUOLTO-OHJEET

| Huoltokohde | 1000 km | 5000 km | 10000 km | 15000 km | 20000 km | 25000 km |
|---------------------------|---|---------|----------|----------|----------|----------|
| Polttoaineletkut | | | T | | T | |
| Kaasukahvan toiminta | T | | T | | T | |
| Kaasuttimet-rikastin | T | | T | | T | |
| Ilmansuodatin | | | | V | | |
| Sytytystulpat | T | T | V | T | V | T |
| Venttiilien vällys | T | T | T | | T | |
| Moottoriöljy | V | | V | | V | |
| Moottoriöljyn suodatin | V | | V | | V | |
| Kaasuttimet-synkronointi | T | | T | | T | |
| -tyhjäkäynti | T | T | T | T | T | T |
| Jäähdytysneste | T | | T | | T | |
| Ketjut | Tarkista ja voitele väh. 1000 km välein | | | | | |
| Jarruneste | T | T | T | T | T | T |
| Jarrut | T | T | T | T | T | T |
| Valot | T | T | T | T | T | T |
| Kytkin | T | T | T | T | T | T |
| Jousitus | T | T | T | T | T | T |
| Pultit, mutterit, kirist. | T | T | T | T | T | T |
| Pyörät | T | T | T | T | T | T |
| Ohjauslaakeri | T | | T | | T | |

T = tarkista, puhdista, säädä, voitele tai vaihda jos tarpeen
 V = vaihda

HUOLTOTOIMENPITEET

Moottoriöljyn vaihto

Öljynvaihto suoritetaan moottorin ollessa lämmin. Aseta pyörä keskituelle, poista täyttötulppa (4) ja aseta astia öljypohjan alle. Avaa öljyn poistotulppa (5). Irrota öljynsuodatin (6).

Kierrä uusi suodatin paikoilleen. Ennenkuin uusi suodatin asennetaan paikoilleen, sivele hieman öljyä tiivisteelle (7). Suodattimen kiristysmomentti on 15-20 Nm.

Kierrä poistotulppa (5) kinni ja varmista ennen sitä, että tiiviste on hyväkuntoinen. Poistotulpan kiristysmomentti on 25-35 Nm.

Täytä 3.0 l öljyä, käynnistä ja pysäytä moottori.

Tarkista öljyn pinta. Mikäli se on alhainen lisää öljyä.

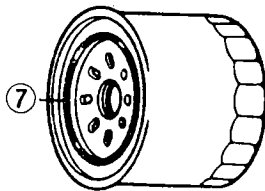
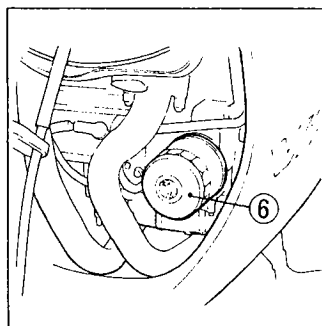
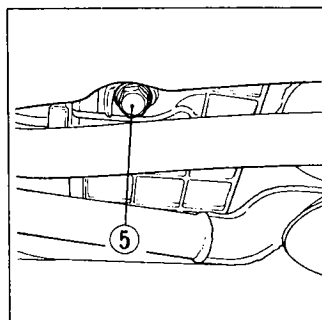
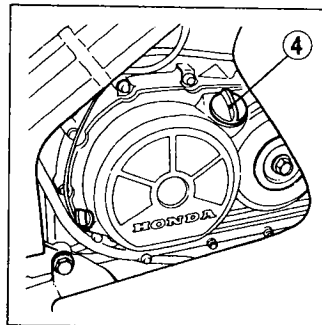

Suosittellemme puorääsi SHELL QUADRO moottoripyöräöljyä. Voit myös käyttää SAE 10W-40 moniasteöljyä, API-luokitus SE tai SF:
Pyöräsi on varustettu öljyn mittatikulla, jossa on ylin raja / alin raja merkinnät. Huolehdi että öljyn pinta pysyy näiden merkkien välissä.

HUOMIO! Mitattaessa aseta pyörä keskiseisontatuelle. Mittatikku EI kierretä kiertelle kun mittaus suoritetaan.

Moottorin öljymäärän tarkistus

Käynnistä moottori ja anna käydä muutama minuutti. Pidä pyörä pystysuorassa, pysäytä moottori ja tarkista öljymäärä moottorissa. Mitattaessa mittatikku (1) EI kierretä sisään. Jos öljypinta on alle ylärajan (2), Lisätään öljyä ylärajaan asti.

(3) alaraja

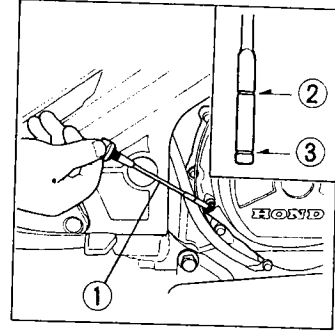

Sytytystulppa

Irroita molemmat sivukopat sekä jäähdyttäjän alakiinnitysruuvit ja käännä jäähdyttäjää eteenpäin.

Oikea tulppa

| NGK | ND |
|----------|-----------|
| DPR9EA-9 | X27EPR-U9 |

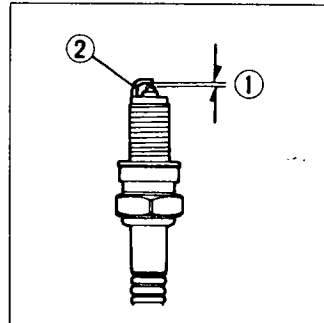
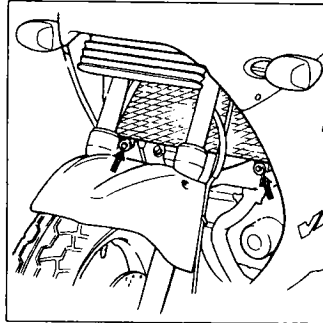
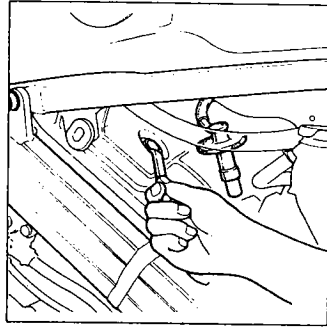

Irroitatulppajohto ja avaa tulppa työkalusarjassa olevalla avaimella. Tarkista elektrodien kunto. Puhdista karstainen tulppa puhdistuskoneessa tai teräsharjalla. Tarvittaessa vaihda uusi tulppa. Säädä kärkiväli rakotulkilla 0,8-0,9 mm:iin. Älä kiristä tulppa liian kireälle.

Venttiilien säätö

Venttiilien välysten mittaukset ja säädöt suoritetaan moottorin ollessa kylmä (+35°C).

1. Irroita satula, sivukopat sekä polttoainesäiliö.
2. Irroita tuulettajan johdot sekä tuulettaja.
3. Irroita jäähdyttäjän alakiinnitysruuvit ja käännä jäähdyttäjää eteenpäin. Sido jäähdyttäjää narulla.
4. Irroita venttiilikoneiston kannet.

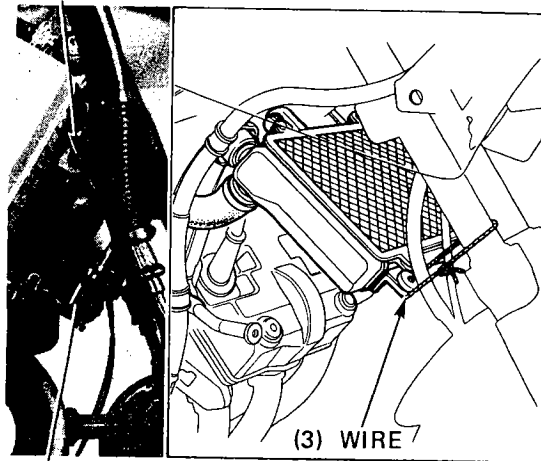

5. Irroita tulppa (4) kytkinkopasta.
Tämän alla on ajoitusmerkit (2)
sekä vastamerkki (1).

Sylinterien numerointi

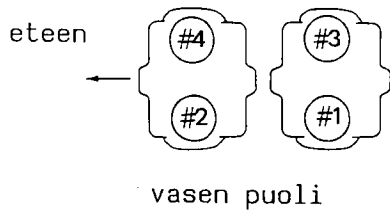

sytytysjärjestys

#1-180° #3-270° #2-180° #4 -90° #1

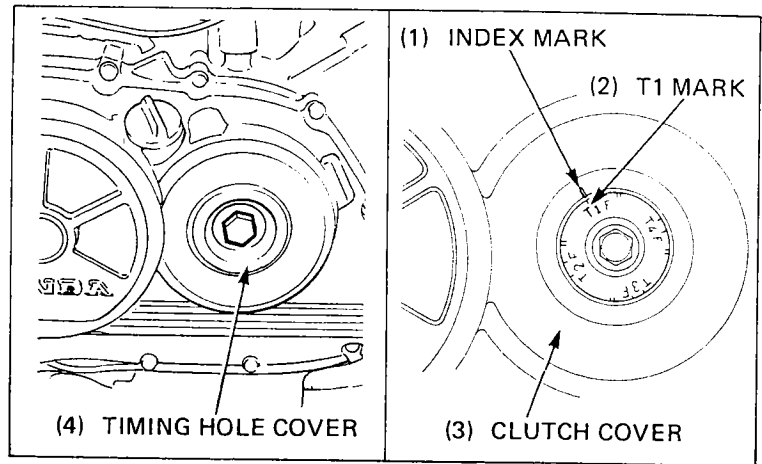

6. Pyöritä moottoria myötäpäivään
ja aseta T1-merkki vastamerkin
kohdalle.
Tarkista että 1-sylinteri on puris-
tustahdissa, jos ei ole, niin pyöritä
moottoria myötäpäivään 360°.

7. Tarkista venttiilivälys rako-
tulkillilla (1) 1-sylinterissä.
Mittaus suoritetaan keinuviivun
ja nokan välillä.

Venttiilivälys: Imu 0,13 mm
Pako 0,20 mm

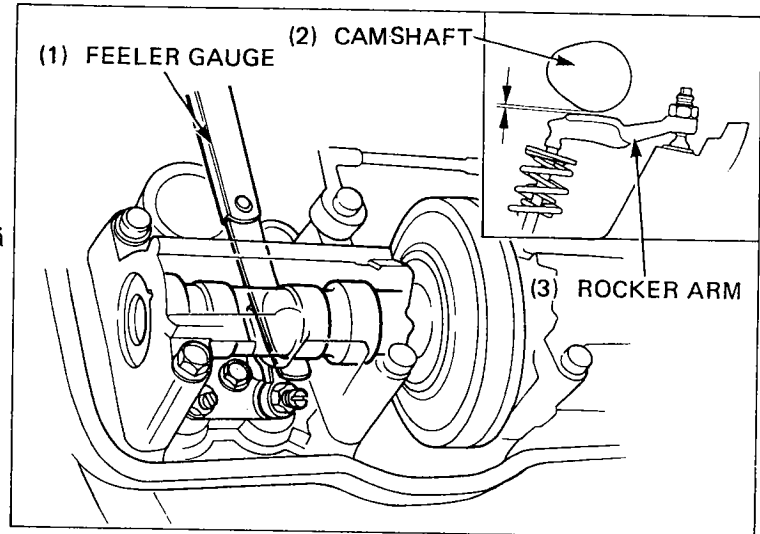

Käytä seuraavat erikoistyökalut
kun suoritat venttiilien säätö.

Vääntövarsisarja (4) ja (3).
Varaosanumero: 07GMA-ML70100

Ohjainlevy (2).
Varaosanumero: 07GMA-ML70200

8. Pyöritä moottori 180° ja aseta
T3-merkki vastamerkin kohdalle ja
mittaa 3-sylinterin venttiilit.

9. Pyöritä moottoria 270° ja mittaa
2-sylinterin venttiilit. (T2-merkki
vastamerkin kohdalle).

10. Pyöritä moottoria 180° ja aseta
T4-merkki vastamerkin kohdalle ja
mittaa 4-sylinterin venttiilit.

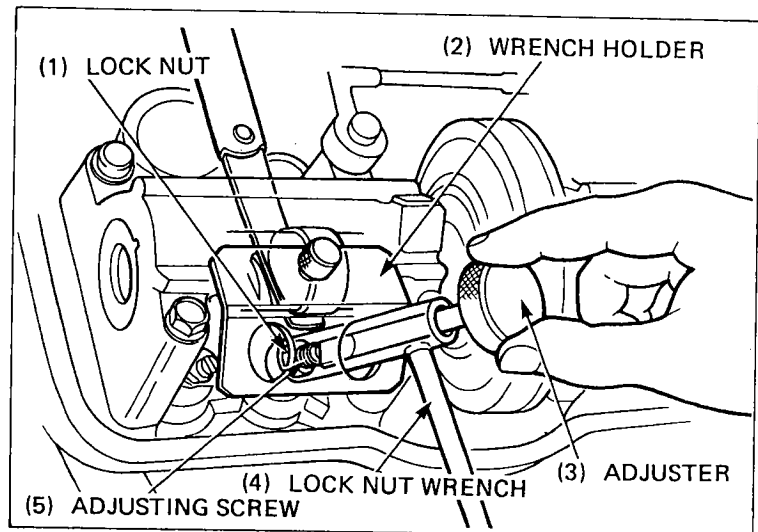

Ilmansuodattimen puhdistus

Suodatin on polttoainetankin alla. Irrota suodatinkotelon kansi (5). Suodatinelementti (6) puhdistetaan paineilmalla sisältä ulospäin. Takaisin-asennusvaiheessa muista että TOP-merkki (7) tulee ylös.

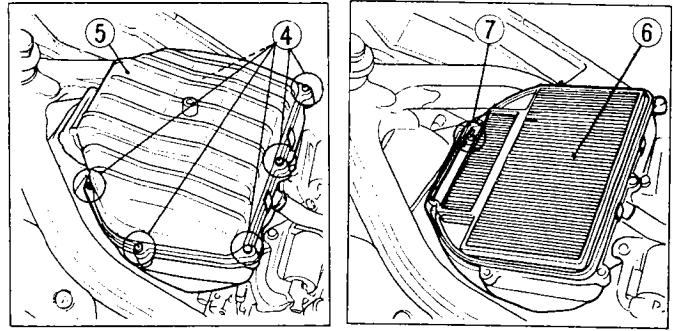

Kaasukahva

Tarkista, että kaasu kiertyy ääriasentoihinsa ohjaustangon ollessa täysin käännetyinä kumpaankin suuntaan. Tarkista kahvan vapaaliike, joka on normaalisti noin 2-6 mm kahvakumin laipan kohdalta. Välyksen säätämiseksi löysää lukkomutteria (1) ja kierrä säätöruuvia (2).

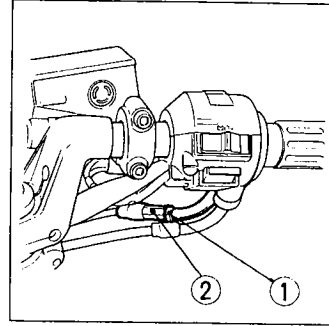

Kaasuttimien säätö

- tyhjäkäynti säädetään ruuvista (1)
- tyhjäkäynnin kierrosluku on 1000 min^{-1}
- ilmaruuvien kuuluu olla auki $2 \frac{1}{2}$ kierrosta
- kaasuttimien synkronointi vaatii erikoislaitteita - ota yhteys HONDA-huoltoon.

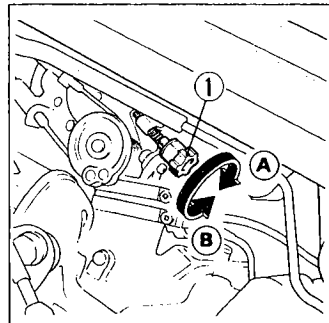

Kytkin

Tämä moottoripyörä on varustettu hydraulikäyttöisellä kytkimellä. Kytkinkahvan vapaaliikettä ei tarvitse säätää. Säiliön nestepinta on tarkistettava ja pinnan on oltava alamerkin yläpuolella.

Jos kytkinkahvan vapaaliike on liian suuri ja kytkin ei irrota oikein, on todennäköistä että järjestelmässä on ilmaa. Tällöin pitää suorittaa ilmaus, ota yhteyttä HONDA-huoltoon.

Suosittelava jarruneste on DOT4.

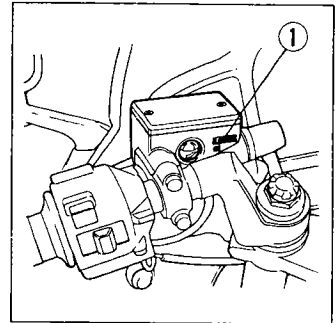

Kytkinkahvan asento voidaan säätää haluttuun asentoon säätimestä (2).

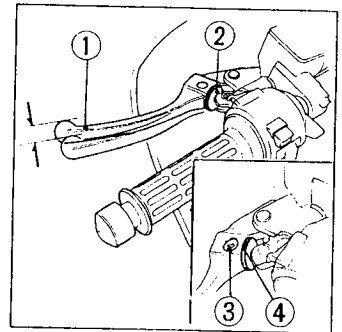

Toisioketju

Aseta pyörä keskituella. Aseta vaihde vapaalle. Tutki ketjun ja rattaiden kunto pyörittämällä takapyörää. Jos ketju on kuiva ja/tai ruosteinen, on se rasvattava. Ketjun oikea kireys (1) on 15...25 mm vapaata liikettä. Vapaa ei missään vaiheessa saa ylittää 50 mm. Kohta C esittää kunnossa olevaa ratasta kun taas A ja B esittävät vaurioitunutta ratasta.

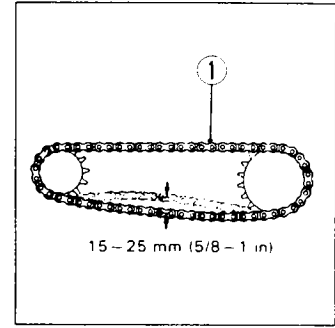
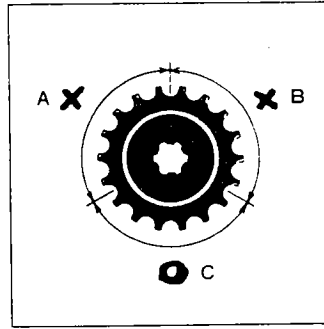

Ketjun kiristys

Löysää taka-akselin mutteria (2) ja ketjunkiristäjien lukkomutterit (3) ja käännä kiristysruuveista (4). Katso, että molempien kiristäjien hahlot ovat samalla kohdalla (5). Jos ketju on taulukon (6) mukaan venynyt haarukan päätyyn siten, että taulukon punainen alue (7) ylittää takahaarukan päätyyn, on ketju loppuun kulunut ja tulee vaihtaa uuteen. Uutta ketjua asennettaessa on muistettava AINA asettaa uusi ketjutaulukko haarukkaan, sillä ketjut ovat eripituisia uusina ja niiden kulumista ajan mittaan on siten vaikea määrittää. Ketjun nivelissä on pieniä O-renkaita, jotka saattavat vaurioitua höyry- ja korkeapainepesussa ja tiettyjen kemikaalien vaikutuksesta. Puhdista ketju valopetroolilla, kuivaa ja rasvaa SAE 80-90 vaihteistoöljyllä. Kaupalliset ketjusumuttimet saattavat sisältää syövyttäviä lisäaineita, jotka vaurioittavat ketjun O-renkaita.

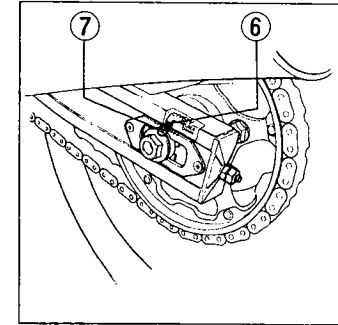
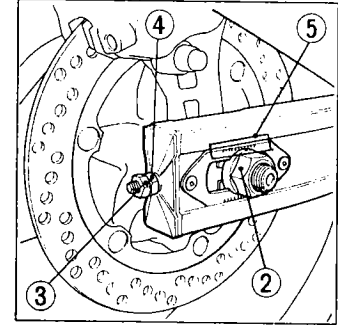

HUOMIO! Älä koskaan aseta uusia ketjuja vanhoille rattaille, äläkä vanhoja ketjuja uusille rattaille.

Taka-akselimutterien kiristysmomentti on 90-105 Nm.

Jarrut ja jarruneste

Jarrunestesäiliössä tulee nestepinnan olla ylä- (1) ja alamerkkien (2) välissä. Jos pinta laskee, saattaa se johtua jarrupalojen kulumisesta.

Jarrupalojen kulumisen tarkistetaan nuolen (1) suunnasta. Jos palat ovat kuluneet merkkiin (2) asti, tulee molemmat jarrupalat vaihtaa.

Vaihto pitää suorittaa valtuutetussa HONDA-huoltokorjaamossa ja vain alkuperäisiä jarrupaloja käyttäen.

Suosittelava jarruneste on DOT4.

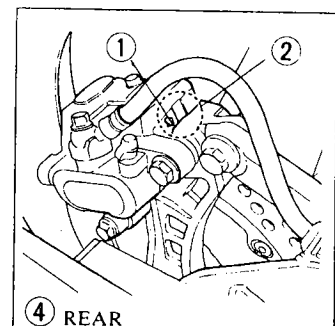
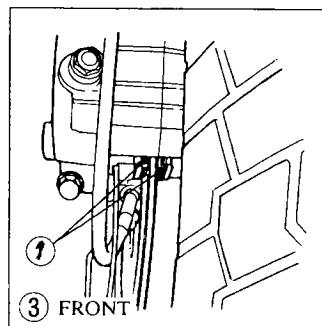
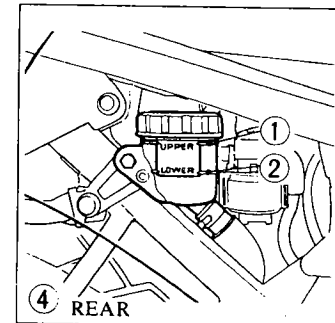
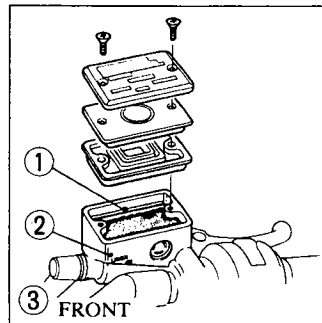

Jousituksen tarkistus

Tarkista, että joustoliike on tasaista, ja ettei iskunvaimentimissa esiinny vuotoja. Tarkista takahaarukan laakerointi, ettei haarukassa ole sivuttaisliikettä.

Sivuseisontatuki

Tarkista sivuseisontatuen kuluneisuus. Jos kumi on kulunut nuoleen (1) asti, vaihda se uuteen.

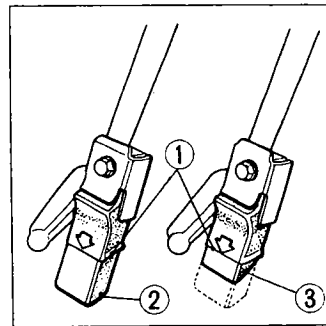

Etupyörän irroitus

Aseta tuki moottorin alle siten, että etupyörä nousee ilmaan. Irroita nopeusmittarivaijeri (1) avaamalla ruuvi (2).

Irroita oikea jarrusatula (3) löysäämällä pultit (4). Löysää akselin lukituspultit (5) sekä irroita akselin pultti (6).

Vedä akseli ulos ja ota etupyörä paikoiltaan.

HUOMIO! Älä paina jarrukahvaa kun pyörä on irti, sillä jarrusylinterin mäntä tulee ulos ja jarruneste pääsee vuotamaan ja seurauksena on jarrun korjaus.

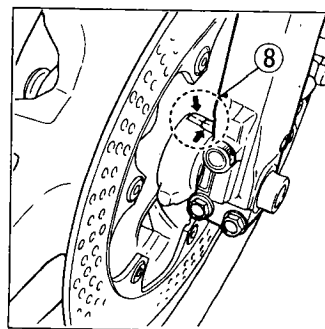
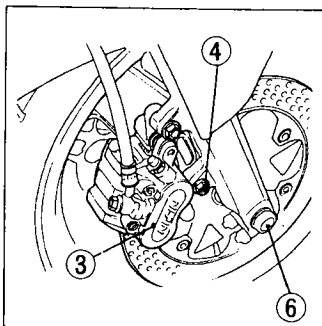
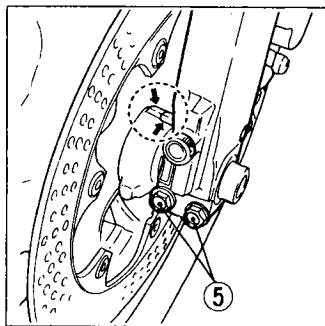
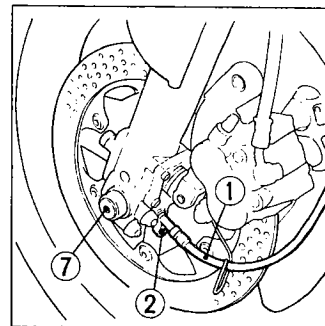

Etupyörän asettaminen paikoilleen

Aseta pyörä etuteleskooppien väliin ja varmista, että nopeusmittarin ulosottokappaleen olake (8) vastaa kunnolla vasemman teleskoopin vastaolakkeeseen.

Aseta akseli paikoilleen.

Aseta oikea jarrusatula paikoilleen. Kiristä satulan pultit 24-30 Nm.

Kierrä akselin pultti paikoilleen ja kiristä se 55-65 Nm. Tämän jälkeen tarkistetaan vasemman jarrulevyn ja jarrusatulan välinen ilmarako (7) 0,7 mm:n rakotukilla (10). Tee sitten sama toimenpide oikealle.

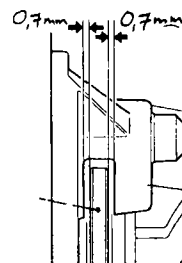
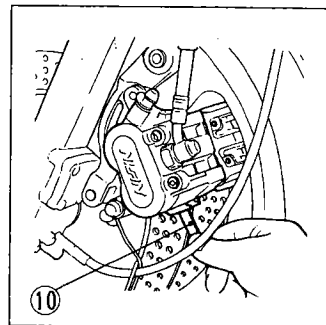

Jos ilmarako on pienempi kuin 0,7 mm, niin teleskooppiputkea vedetään tai työnnetään käsivoimin. Kiristä tämän jälkeen akselin lukituspultit 18-25 Nm.

HUOMIO! Muista käyttää momentinavainta.

Näiden toimenpiteiden jälkeen on painamalla useaan kertaan etujarrun kahvaa ja pyörittämällä etupyörää varmistuttava, että kaikki toimii normaalisti.

Takapyörän irrotus

Aseta pyörä keskituella. Irrota lukitusmutteri (1) ja ketjunkiristäjän säätömutteri (2). Irrota taka-akselin mutteri (3). Työnnä takapyörää eteenpäin ja poista ketju rattaalta. Irrota taka-akseli ja vedä takapyörä taaksepäin ulos haarukasta. Takaisin asennus tapahtuu päinvastaisessa järjestyksessä. Taka-akselin mutterin kiristysmomentti on 85...105 Nm.

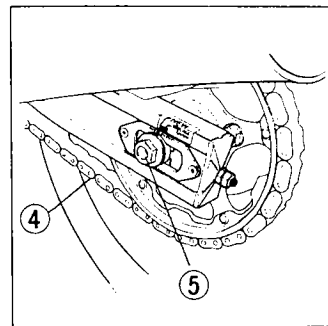
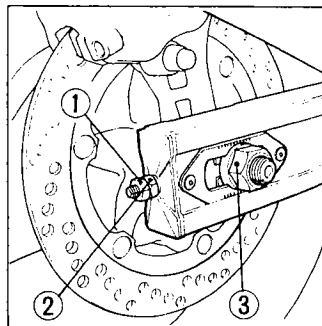

Akun huolto

Akku sijaitsee oikean sivukopan takana. Akun nestepinnan tarkistus tapahtuu huolto-kaavion mukaisesti sekä ennen ajoa. Nestepinnan tulee olla ylä- (2) ja alamerkkien välissä. Nestemäärän vähentyessä lisätään tislattua vettä tarpeen mukaan.

Tarkista että akun ylivuotoletku ei ole litistyksissä, ja että se on tiiviisti asennettu ylivuotoputkeen.

HUOM! Akku sisältää happoa, varo ettet saa sitä silmiisi, ihollesi tai vaatteisiisi. Akku kehittää räjähtävää kaasua, joten älä pidä avotulta sen lähellä. Älä lataa akkua suljetuissa tiloissa. Pidä akku poissa lasten ulottuvilta.

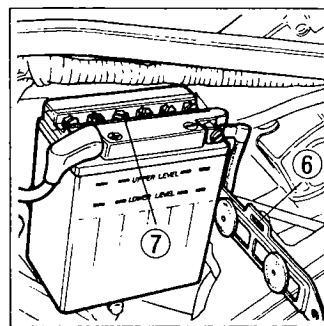
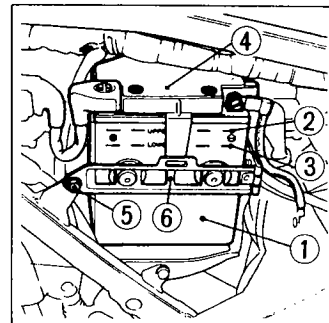
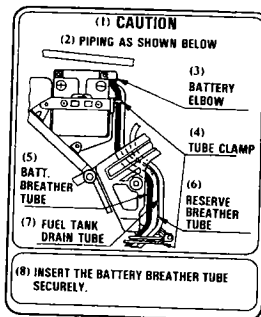

Sulakkeen vaihto

Sulakerasia (4) on mittaripaneelissa.

Sulakkeiden arvo on 10A ja 15A.

(7) sulakkeiden irroitustyökalu

(8) varasulakkeet

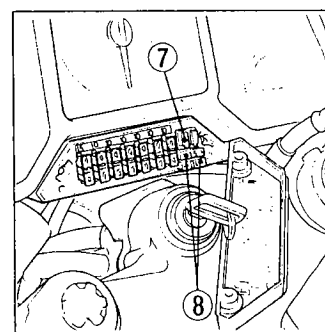
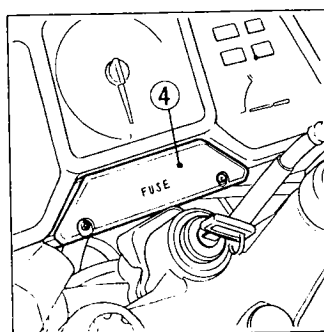

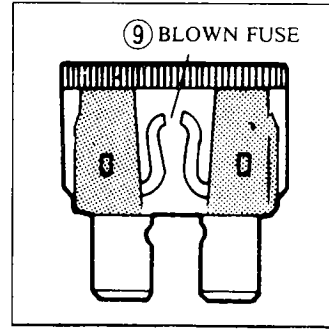
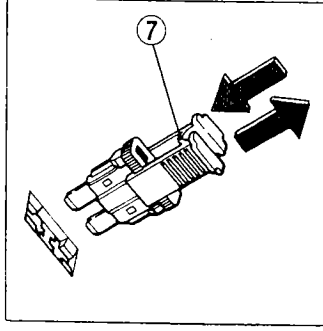
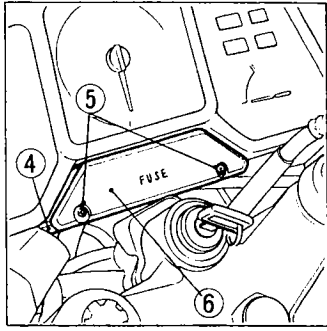

Pääsulake (1), arvoltaan 30A, sijaitsee oikean sivukopan takana. Jos sulake palaa toistuvasti, on se merkki oikosulusta tai ylikuormituksesta. Ota tällöin yhteyttä HONDA-huoltoon.

Varasulake (3) sijaitsee käynnistin-solenoidin alla.

Älä koskaan käytä väärän arvoista sulaketta tällöin sähköjärjestelmä saattaa vioittua.

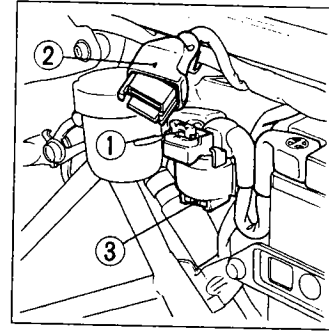

Jäähdytysjärjestelmän huolto

Pidä kenno/kennot puhtaana. Käytä ainoastaan korkealaatuista etyleeniglykolooperusteista pakkasnestettä, jossa on korroosionestoaineita, ja joka on tarkoitettu erityisesti alumiinirakenteisille moottoreille. Tehtaan jäljiltä on 50/50 % pakkasnesteväriä.

Tarkista paisuntasäiliön (1) nestepinta moottorin ollessa käyntilämpöinen. Jos nestepinta on alle alamerkin (3), täytä pakkasnestellä ylämerkkiin (2) asti.

Järjestelmän tilavuus 2,3 l

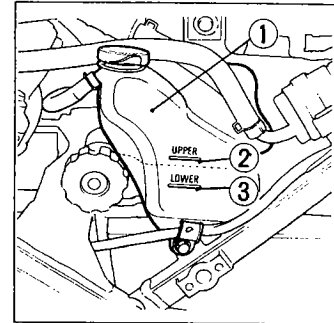

Jarruvalokatkaisijan säätö

Jarruvalokatkaisija (1) on moottorin takana oikealla.

Säätö tapahtuu kiertämällä mutteria (2) suuntaan A katkaisijan toimiessa liian myöhään, ja suuntaan B sen toimiessa liian aikaisin.

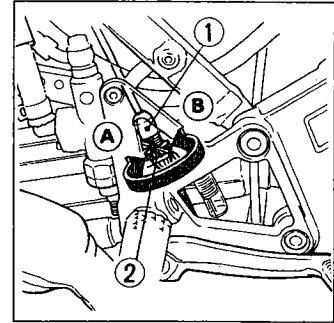

Työkalut

Työkalukotelo sijaitsee satulan alla.

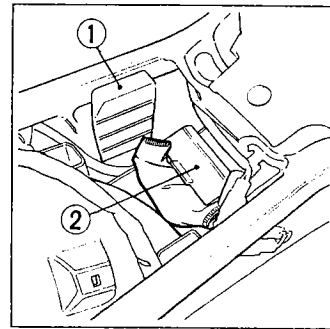

MOOTTORIPYÖRÄN TALVISÄILYTYS

Perusteellinen huolto ja puhdistus pidentävät moottoripyörän käyttöikä ja samanaikaisesti se antaa huolettoman aloituksen seuraavalle ajokaudelle.

Toimenpiteet:

1. Vaihda moottoriin uudet öljyt ja suodatin sekä voitele toisioketju.
2. Tyhjennä polttoainesäiliö ja kaasuttaja polttoaineesta.
Sumuta suojaöljyä säiliön sisäpinnoille.
3. Irroita sytytystulppa ja kaada noin 15-20 cm³ puhdasta moottoriöljyä sylinteriin. Pyöritä moottoria niin, että öljy jakaantuu ympäri sylinteriä. Kiinitä tämän jälkeen sytytystulppa.

HUOM! Kun moottoria pyöritetään, tulee hätäkatkaisijan olla OFF-asennossa ja sytytystulpan tulee olla kiinnitetty tulpanhattuun sekä maadoitettu, jotta sytytysjärjestelmä ei vaurioituisi.

4. Irroita akku ja lataa sitä kerran kuukaudessa noin 1 amp. virralla.
5. Pese moottoripyörä ja anna sen kuivua. Vahaa kaikki maalattu pinnat.
Sumuta suojaöljyä kaikkiin kromattuihin paikkoihin.
6. Tarkista rengaspaineet ja aseta tuki moottorin alle siten, että molemmat pyörät ovat ilmassa.
7. Peitä moottoripyörä suojakankaalla (älä käytä muovia).

Toimenpiteet ennen ajokauden alkua:

1. Puhdista moottoripyörä suojaöljystä.
2. Tarkista akun nestepinta ja että akku on ladattu täyteen.
3. Poista liika suojaöljy tankista ja täytä se puhtaalla uudella polttoaineella.

TEKNISET TIEDOT

| MITAT | |
|----------------------------------|-------------------------------|
| Pituus | 2205 mm |
| Leveys | 730 mm |
| Korkeus | 1170 mm |
| Akseliväli | 1480 mm |
| Kuivapaino | 199 kg |
| TILAVUUDET | |
| Moottoriöljy | 4,0 l |
| Polttoainesäiliö | 20,0 l |
| - varatankki | 4,0 l |
| Jäähdytysjärjestelmä | 2,3 l |
| Etuteleskooppien öljytilavuus | |
| - vasen | 370 cm ³ |
| - oikea | 358 cm ³ |
| MOOTTORI | |
| Halk. x isku | 70,0 x 48,6 mm |
| Iskutilavuus | 748 cm ³ |
| Puristussuhde | 10,5 : 1 |
| SÄHKÖLAITTEET | |
| Akku | 12 V - 12 Ah |
| Laturi | 350 W/ 5000 min ⁻¹ |
| RUNKO | |
| Caster | 27°40' |
| Jättö | 108 mm |

KYTKENTÄKAAVIO

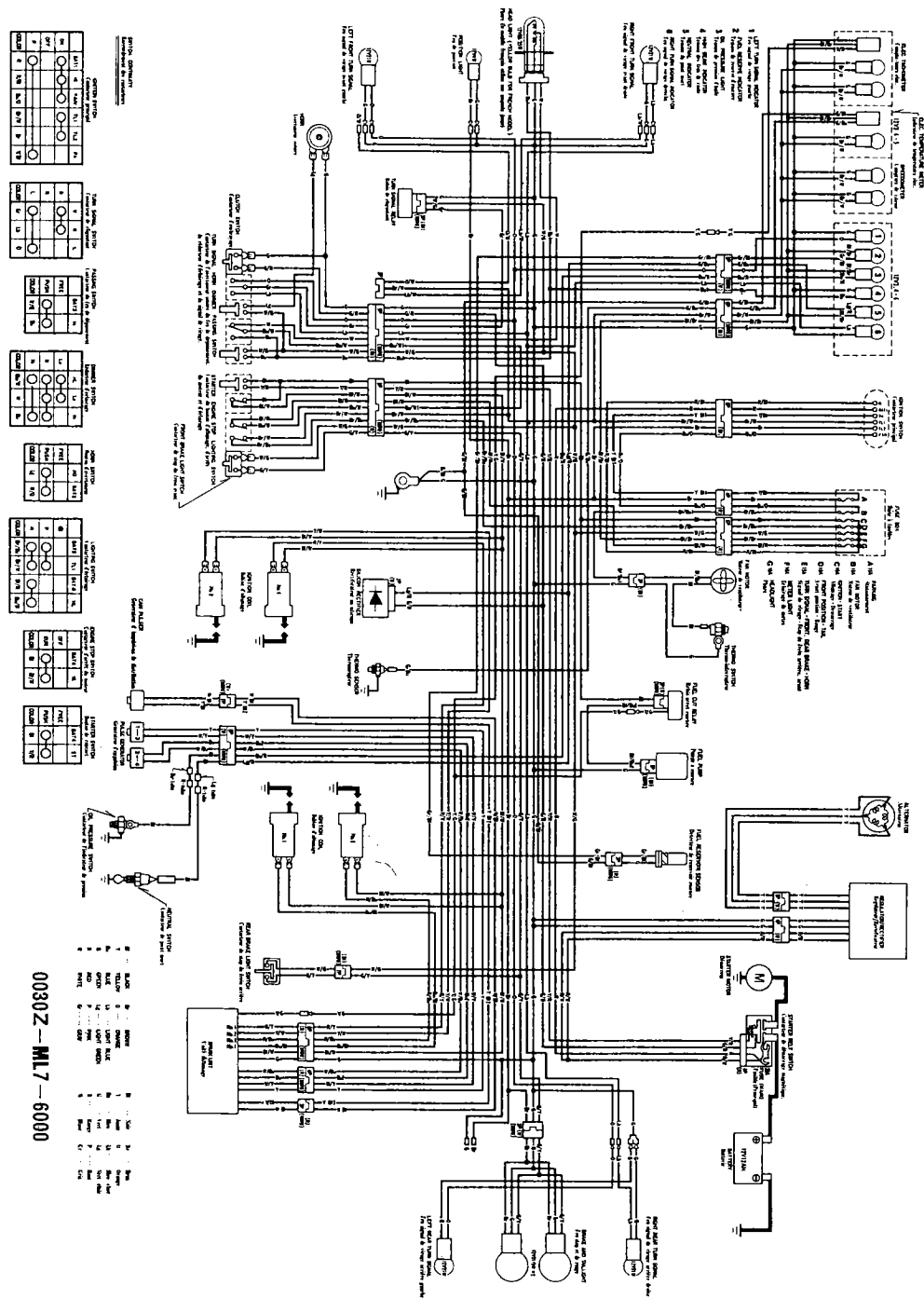

VFR750F

HONDA VFR750F -89:n liite VFR750F -88:n käsikirjaan

Sivu 3 RENKAAT

RENGASKOKO

- edessä 110/80V17
- takana 140/80V17

Sivu 4 VARUSTEET JA HALLINTALAITTEET

1. Polttoainesäiliön korkki
2. Äänimerkin katkaisin
3. Vilkun katkaisin
4. Kytinkahva
5. Päävalon vaihtokatkaisin
6. Kaukovalovilkun katkaisin
7. Rikastinvipu
8. Kytkimen nestesäiliö
9. Taustapeili
10. Nopeusmittari
11. Kierroslukumittari
12. Varoitus- ja merkkivalot
13. Kello
14. Taustapeili
15. Etujarrun nestesäiliö
16. Moottorin hätäkatkaisin
17. Etujarrukahva
18. Kaasukahva
19. Päävalon katkaisin
20. Käynnistinkatkaisin
21. Virta- ja ohjauslukko

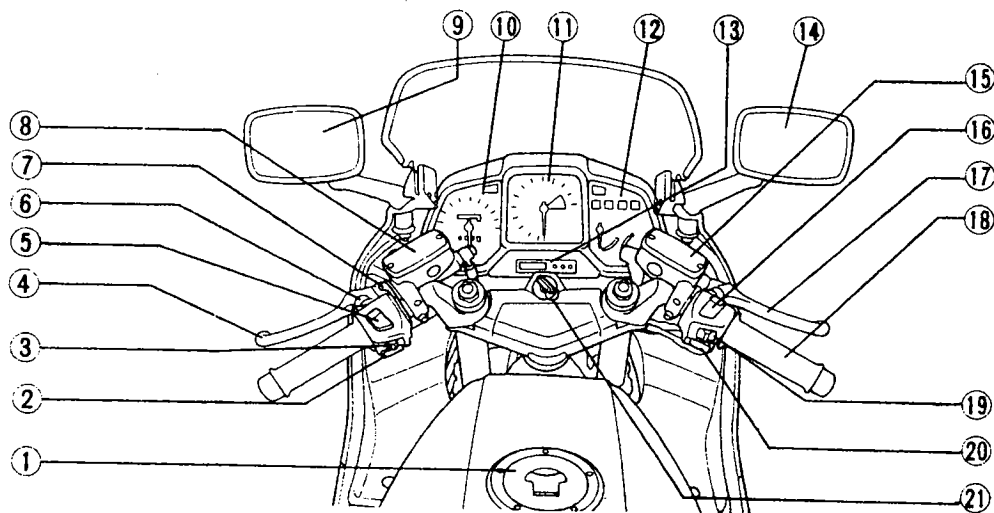

Sivu 5 MITTARIT JA VAROITUSVALOT

1. Nopeusmittari
2. Osamatkamittari
3. Matkamittari
4. Vilkun merkkivalo, vasen
5. Kierroslukumittari
6. Vilkun merkkivalo, oikea
7. Moottoriöljynpaineen merkkivalo
8. Sivuseisontatuen merkkivalo
9. Kaukovalon merkkivalo
10. Vapaavaihteen merkkivalo
11. Lämpömittari
12. Polttoainemittari
13. Kello

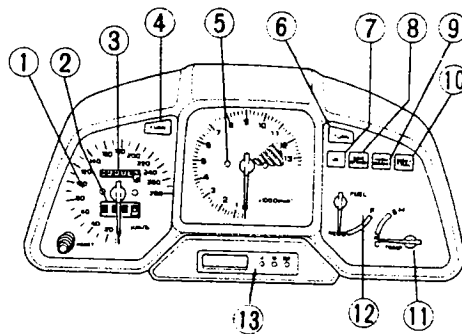

Sivu 6 Sivuseisontatuen merkkivalo

Sivuseisontatuen merkkivalo (2)
palaa kun sivuseisontatuki
on alhaalla.

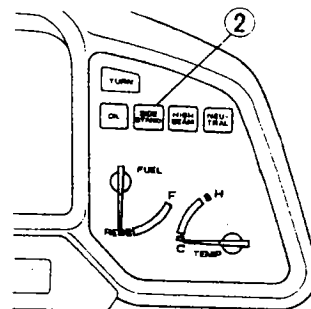

Polttoainemittari

Kun polttoainemittari (1) alkaa näyttää
punaista, täytä polttoainesäiliö heti
kun se on mahdollista. Punaisen alueen
tilavuus on noin 1,8 l.

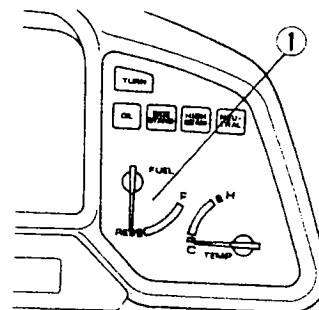

Digitaalikello

Kello näyttää tunnit ja minuutit. Kun säädät kellon aikaan, toimi seuraavasti:

1. Käännä virta päälle virta-avaimesta.
2. Paina RST-nappia (1). Näyttöön tulee "00".
3. Paina "H"-nappia (3) kunnes oikea tunti on näkyvä.
4. Paina "M"-nappia (2) kunnes oikea minuutti on näkyvä. Näyttö palaa näyttämään "00" kun 60 minuuttia on täynnä, se ei kuitenkaan lisää tuntiä.

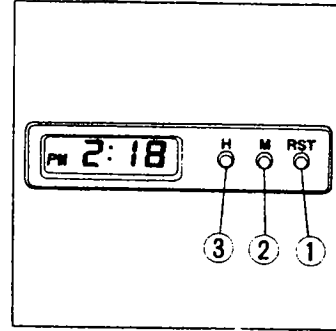

Sivu 7 Käynnistinnappi (1), Hätkatkaisin (2)

Katkaisin kuuluu olla run-asennossa. Sytytysvirta katkeaa OFF-asennossa. Älä käytä katkaisinta moottorin pysäyttämiseen kuin hätätapauksessa.

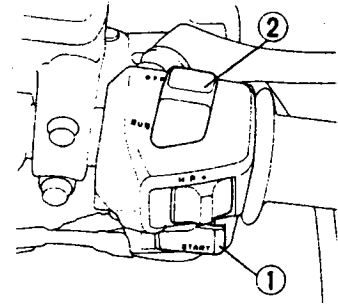

Valokatkaisin (3)

- | | |
|-----|-------------------------|
| OFF | (oranssinen piste) |
| | valot poissa |
| P | pysäköinti- ja mittari- |
| | valot päällä |
| H | päävalo, pysäköinti- ja |
| | mittarivalot päällä |

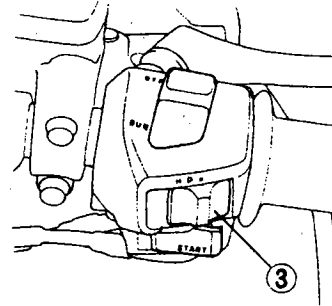

Sivu 8 Valonvaihtokatkaisin (1)

LO puolivalo
HI kaukovalo

Kaukovalovilkku (2)

Suuntavilkku (3)

L vasemmalle
R oikealle

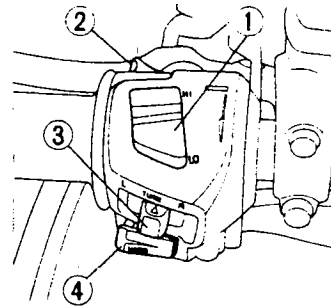

Katkaisin painetaan sisään kun halutaan, että toiminta loppuu.

Äänimerkki (4)

Sivu 10 MOOTTORIN KÄYNNISTYS

VAROITUS ! Älä käytä moottoria suljetuissa tiloissa.

HUOM ! Sähköjärjestelmä on suunniteltu estämään käynnistys vaihde päällä, jos kytkin ei ole irrotettuna. Moottori voidaan käynnistää vaihde päällä, mutta vaihtamista vapaalle suositellaan ennen käynnistystä

1. Käännä polttoainehana asentoon ON (tai RES).
2. Käännä virta-avain ON-asentoon. Vaihteen vihreän vapaavalon sekä punaisen öljynpainevalon tulee syttyä.
3. Varmista että hätäkatkaisin on RUN-asennossa.
4. Jos moottori on kylmä, vie rikastinvipu (1) asentoon A.
5. Paina käynnistinnappia.
6. Lämmitä moottoria kierrosluvulla 1500-2500, kunnes se käy tasaisesti ilman rikastinta. Vie rikastin asentoon B.

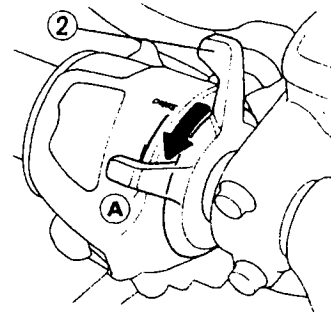

VAROITUS ! Moottorin käynnistyessä tulee öljynpaineen punaisen merkkivalon sammua muutaman sekunnin kuluttua. Jos valo jää palamaan, pysäytä moottori välittömästi ja tarkista öljyn määrä. Jos öljyä on riittävästi, älä käytä moottoria, vaan ota yhteys valtuutettuun HONDA-moottoripyöräkorjaamoon.

Tuulisuojan säätö

Tuulisuojaa voi säätää ylös ja alas. Säätö tapahtuu seuraavasti:

Ylös

Nosta tuulisuojaa ylöspäin

Alas

Vedä molemmat napit (2) taaksepäin ja paina tuulisuojaa alaspäin.

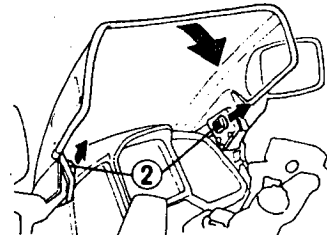
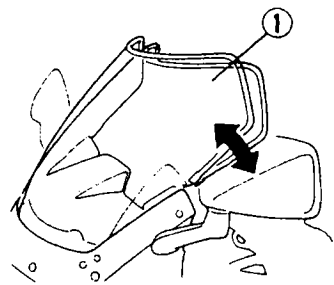

Sivu 20 TEKNISET TIEDOT

| MITAT | |
|----------------------------------|---------------------|
| Pituus | 2205 mm |
| Leveys | 730 mm |
| Korkeus | 1170 mm |
| Akseliväli | 1480 mm |
| Kuivapaino | 203 kg |
| TILAVUUDET | |
| Moottoriöljy | 4,0 l |
| Polttoainesäiliö | 20,0 l |
| - varatankki | 4,0 l |
| Jäähdytysjärjestelmä | 2,3 l |
| Etuteleskooppien öljytilavuus | |
| - vasen | 370 cm ³ |
| - oikea | 358 cm ³ |
| MOOTTORI | |
| Halk. x isku | 70,0 x 48,6 mm |
| Iskutilavuus | 748 cm ³ |
| Puristussuhde | 10,5 : 1 |
| SÄHKÖLAITTEET | |
| Akku | 12 V - 12 Ah |
| Laturi | 350 W/5000 min -1 |
| RUNKO | |
| Caster | 27°40' |
| Jättö | 108 mm |

VFR750F

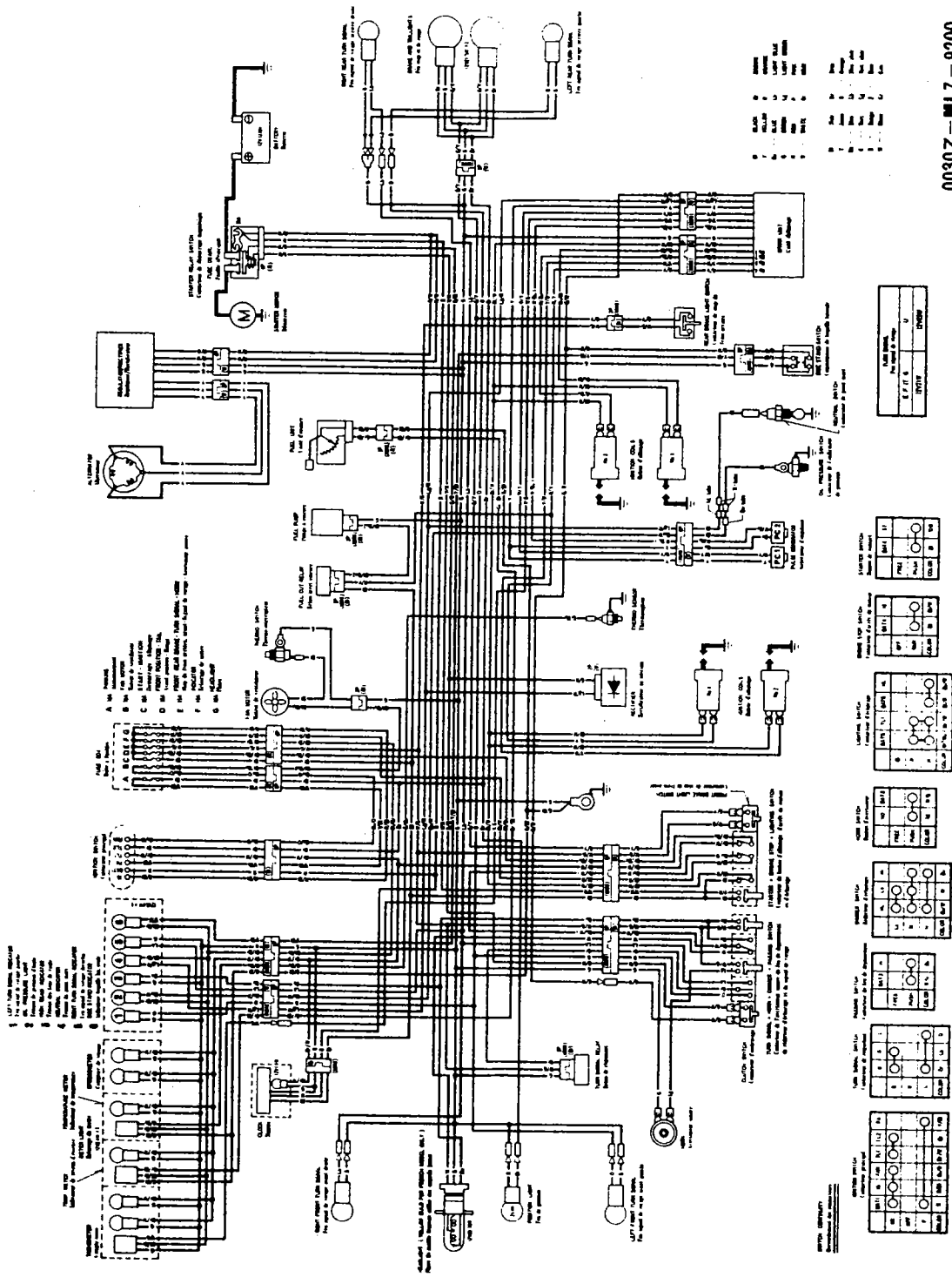

0030Z-ML7-9200

HONDA

ALKUPERÄISVARAOSIA

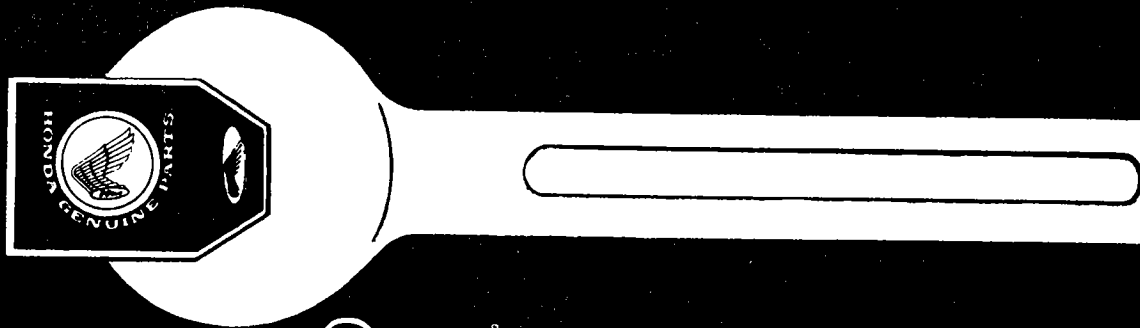

VALT.



JÄLLEENMYYJÄ

HONDAN OMISTAJA TIESITKÖ..

**Tämä merkki takaa sinulle
palvelun, laadun ja takuun**

**Valtuutetulta Honda-jälleenmyyjältä
saat ainoastaan alkuperäisvaraosia.**

 **BRANDT**

OY OTTO BRANDT AB

Tuupakantie 4, 01740 Vantaa, puh. (90) 890 100